



- **Zusätzlich zu den normalen Kontrollen vor jedem Einsatz muss eine PSA regelmäßig einer eingehenden Überprüfung durch eine sachkundige Person unterzogen werden.** Petzl empfiehlt, diese Überprüfung alle 12 Monate sowie nach außergewöhnlichen Vorkommnissen durchführen zu lassen.
- **Zur Überprüfung einer PSA muss die vom Hersteller gelieferte Gebrauchsanweisung herangezogen werden.** Die Gebrauchsanweisung ist zum Download verfügbar unter PETZL.COM

RETTUNGSDREIECKE

THALES



1. Bekannte Vorgeschichte des Produkts

Im Falle einer Beschädigung einer PSA muss das Produkt bis zur eingehenden Überprüfung vorläufig ausgesondert werden.

Der Anwender muss:

- genaue Angaben zu den Einsatzbedingungen machen,
- außergewöhnliche Vorkommnisse bezüglich der PSA angeben.
(Beispiele: Sturz oder Auffangen eines Sturzes, Anwendung oder Lagerung bei extremen Temperaturen, außerhalb der Betriebsstätten des Herstellers vorgenommene Änderungen usw.)

2. Vorangehende Kontrollen

Vergewissern Sie sich, dass Seriennummer und CE-Kennzeichnung vorhanden und lesbar sind.

Achtung: Die Codierung der individuellen Nummer auf unseren Produkten ändert sich. Künftig wird es zwei Arten von Codierungen geben.

Nachstehend sind die beiden Codierungen der individuellen Nummer im Detail erläutert.

Codierung A:

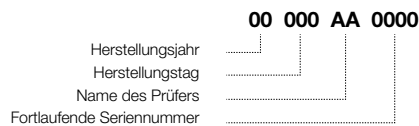

Codierung B:

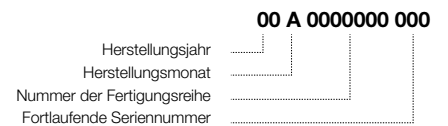

Stellen Sie sicher, dass die Lebensdauer des Produkts nicht überschritten ist.

Vergleichen Sie das Produkt mit einem neuen Produkt, um sicherzustellen, dass keine Änderungen vorgenommen wurden und alle Bestandteile vorhanden sind.

BERMUDE



PITAGOR



PITAGOR



3. Überprüfung des Zustands der Gurtbänder

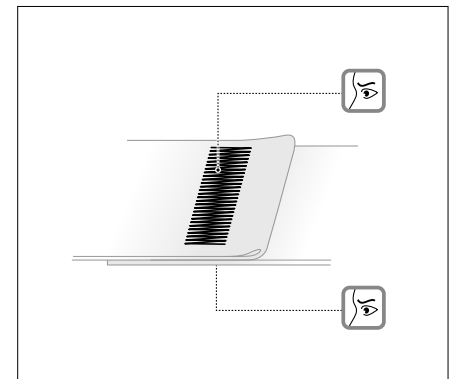
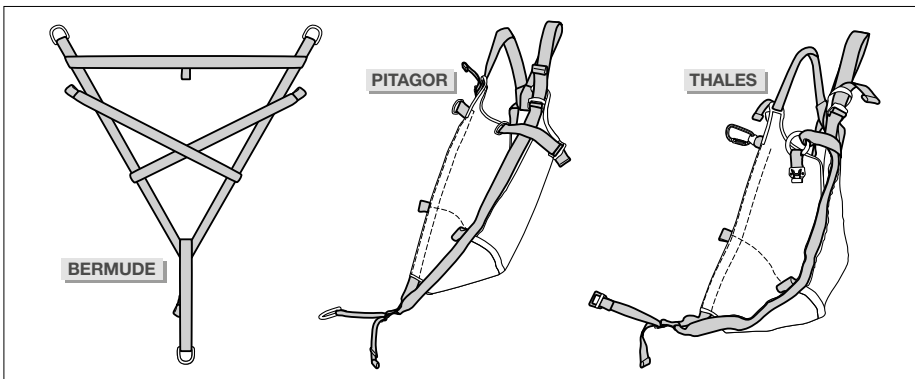

- Überprüfen Sie den Zustand der Gurtbänder (Einschnitte, aufgequollene Stellen, Beschädigungen und Abnutzungserscheinungen aufgrund von Benutzung, Hitzeeinwirkung, Chemikalien usw.). Kontrollieren Sie das Gurtband des Hüftgurts, der Beinschlaufen, des Schrittgurts und gegebenenfalls der Schulterträger. Vergessen Sie nicht die von den Schnallen und Halteösen verdeckten Stellen.

- Überprüfen Sie den Zustand der Sicherheitsnähte (oben/unten). Achten Sie auf lose, abgenutzte oder durchtrennte Fäden. Die Sicherheitsnähte sind durch andersfarbige Fäden gekennzeichnet.

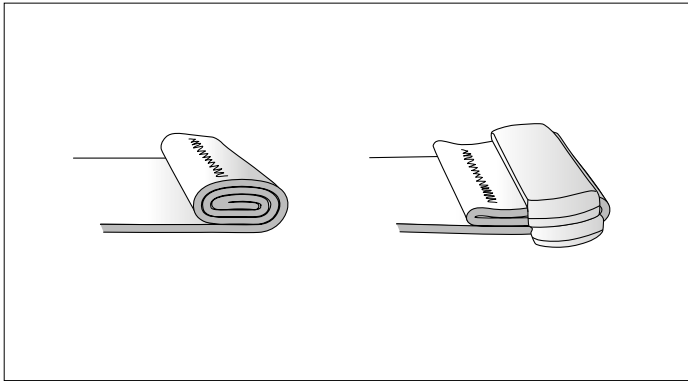

- Vergewissern Sie sich, dass die Gurtbandenden umgenäht sind.

4. Überprüfung der Auffang- und Halteösen

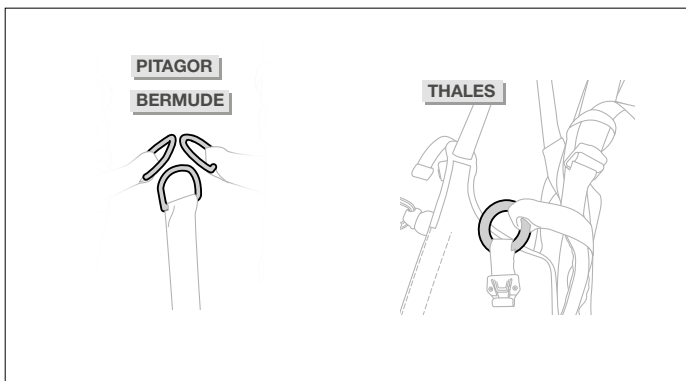

- Überprüfen Sie den Zustand der Auffang- und Halteösen aus Metall (Kratzer, Risse, Abnutzungserscheinungen, Verformungen, Korrosionserscheinungen usw.).

5. Überprüfung des Zustands der Einstellschnallen

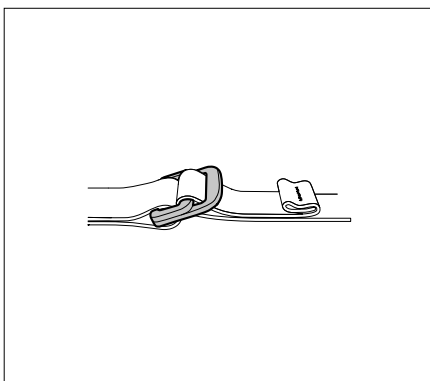

- Überprüfen Sie den Zustand der DOUBLEBACK-Einstellschnallen (Kratzer, Risse, Abnutzungserscheinungen, Verformungen, Korrosionserscheinungen usw.).

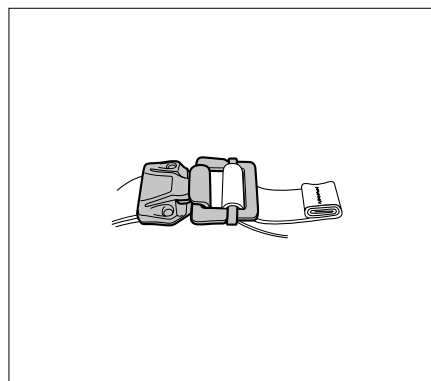

- Am THALES: Überprüfen Sie den Zustand der FAST LT-Einstellschnallen (Kratzer, Risse, Abnutzungserscheinungen, Verformungen, Korrosionserscheinungen usw.).

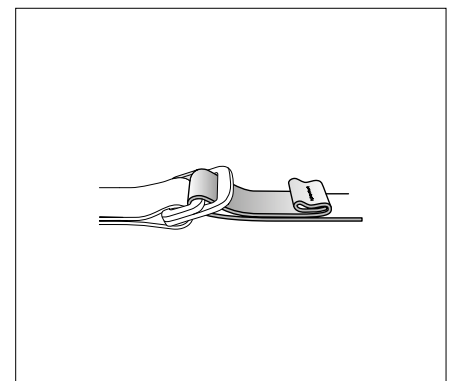

- Vergewissern Sie sich, dass das Gurtband nicht verdreht ist.

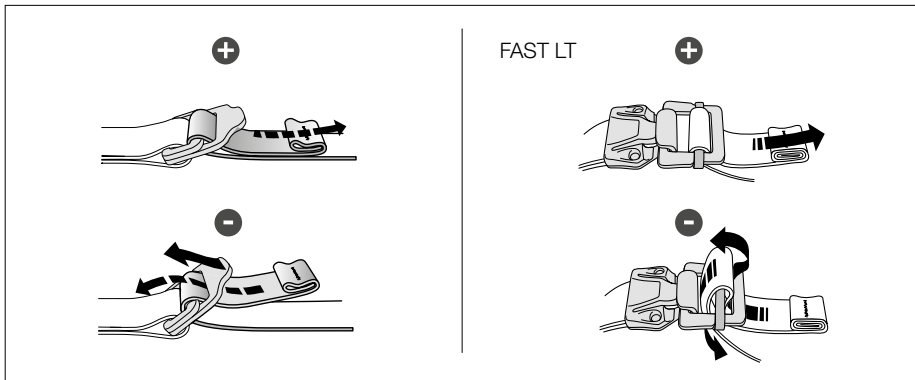

- Stellen Sie sicher, dass die Schnallen richtig funktionieren.

6. Überprüfung des Zustands der Komfortelemente

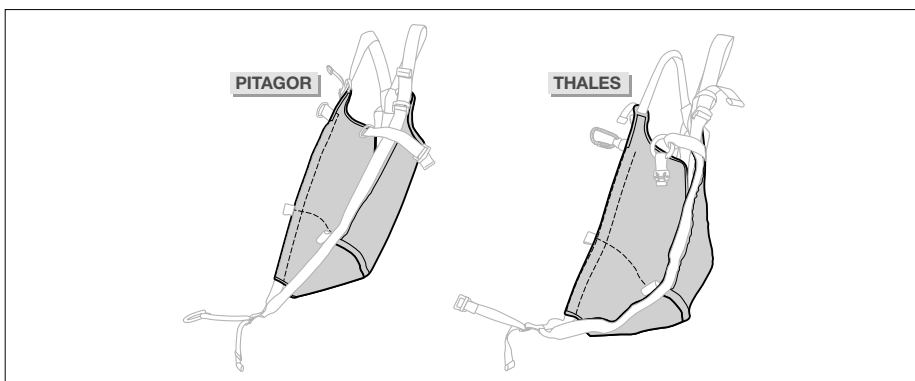

- Überprüfen Sie den Zustand der Sitzfläche (Einschnitte, Abnutzungserscheinungen, aufgerissene Stellen usw.).

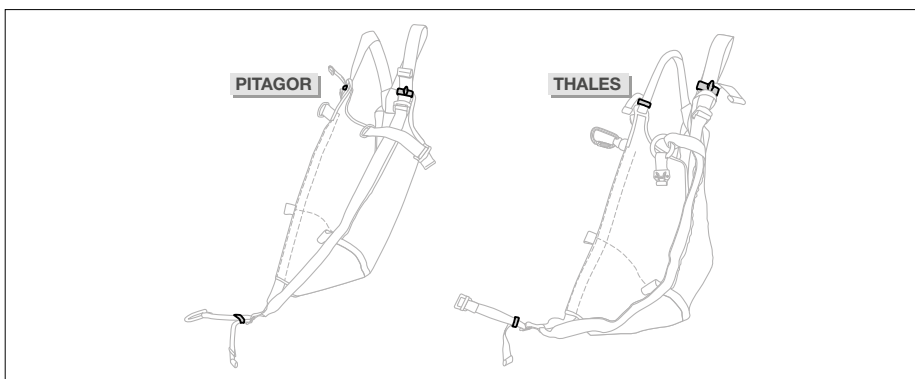

- Überprüfen Sie den Zustand der elastischen Riemenhalter, und/oder der Riemenhalter aus Kunststoff (Einschnitte, Abnutzungserscheinungen, aufgerissene Stellen usw.).

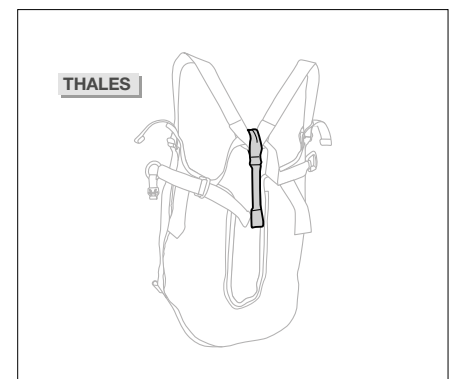

- Überprüfen Sie gegebenenfalls den Zustand des dorsalen Führungsgriffs (Einschnitte, Abnutzungserscheinungen, aufgerissene Stellen usw.).

7. Überprüfung des Zustands des Verriegelungskarabiners (falls vorhanden)

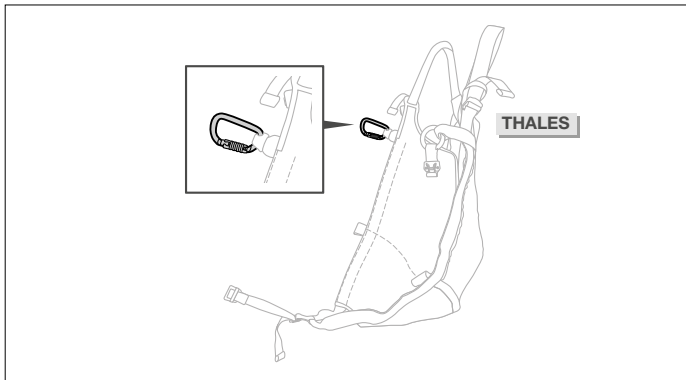

- Für die Überprüfung der Karabiner verweisen wir auf den Ihrem Modell entsprechenden Vordruck des Prüfbogens auf PETZL.COM

- Überprüfen Sie, ob es sich bei dem Verbindungselement um das richtige Modell handelt und dass es korrekt mit dem Gurt verbunden ist.